

БАЙСАР

КОММЕРЧЕСКОЕ ПРЕДЛОЖЕНИЕ



ПРОИЗВОДИТЕЛЬ
ЭНЕРГЕТИЧЕСКОГО
ОБОРУДОВАНИЯ

8 (800) 551-45-39
baysar-russia.ru



Дизельные
компрессоры



Дизельные
электростанции



Осветительные
мачты



Двухпостовые
сварочные
агрегаты

BAYSAR – поставщик с одноименным брендом строительного и промышленного оборудования (компрессоры, генераторы и осветительные мачты). Мы оказываем полный комплекс услуг по подбору, доставке, монтажу и ремонту оборудования.

Оборудование BAYSAR – наш собственный продукт, созданный с учетом накопленного опыта и по запросам клиентов. В каталоге бренда представлена техника в разном исполнении (передвижные и стационарные модели) и с разными комплектующими.



№	Наименование оборудования	Цена за единицу, с НДС, руб.	Кол-во	Стоимость с НДС, руб.
1	Дизельный компрессор BAYSAR UVSK 185-7			
		Общая стоимость		
	Гарантия	1 год или 1000 моточасов, смотря что наступит ранее		
	Срок поставки	В наличии		
	Условия доставки	Обсуждается		

Все дополнительные вопросы
Вы всегда можете уточнить у Вашего
персонального специалиста:

Дизельный компрессор BAYSAR UVSK 185-7

Дизельный компрессор BAYSAR UVSK 185-7 имеет рабочее давление 7 бар, производительность 5,18 м³/мин и мощность 36,5 кВт. Он снабжён надёжным японским дизельным двигателем ISUZU. Компрессор экономичен, надёжен, долговечен, неприхотлив в обслуживании. Великолепно демонстрирует свои качества на строительных и дорожных объектах, также при окрасочных и пескоструйных работах.

Техническая информация

Технические характеристики	
Модель	UVSK 185-7
Исполнение	Стационарный
Вид компрессора	Винтовой
Ёмкость ресивера, л	20
Производительность, м ³ /мин	5,18
Номинальное давление, Бар	7
Винтовой блок	GE228D
Объем масляной системы компрессора, л	13
Антифриз – Двигатель, л	2
Антифриз – Радиатор, л	9
Назначение	Для дорожных работ / Для стройки
Двигатель	
Производитель/бренд	ISUZU
Модель	JX493G43
Тип питания	Дизельный
Количество цилиндров	4
Общий объем выпуска, л	2,771
Скорость оборотов, номинальная, об/мин	2550
Скорость оборотов, холостой ход, об/мин	1800
Номинальная мощность, кВт	36.5
Расход топлива при номинальных условиях, л/ч	9.5
Объем масляной системы, л	5
Напряжение аккумулятора, В	12
Габариты	
Объем топливного бака, л	80
Размер трубы и количество	3/4×3
Габариты (Д*Ш*В), мм	2050*1000*1250
Вес, кг	1260

Все дополнительные вопросы
Вы всегда можете уточнить у Вашего
персонального специалиста:

BAYSAR

**Посмотрите видеообзор
на это оборудование:**



Все дополнительные вопросы
Вы всегда можете уточнить у Вашего
персонального специалиста:

ПРЕИМУЩЕСТВА

КОМПРЕССОРНАЯ УСТАНОВКА
ОБЕСПЕЧИВАЕТ СЖАТЫМ ВОЗДУХОМ
ПНЕВМАТИЧЕСКИЙ ИНСТРУМЕНТ,
например, пескоструйное или окрасочное
оборудование, позволяет подсоединить
отбойные молотки или бетоноломы



ЯПОНСКИЙ ДВИГАТЕЛЬ

Снабжён японским дизельным двигателем
ISUZU JX493G43. Благодаря своим
техническим особенностям двигателя
«ИСУЗУ» потребляют мало топлива при
высокой производительности, что снижает
уровень выбросов



КАЧЕСТВЕННЫЙ ВИНТОВОЙ БЛОК GE, ПОДШИПНИКИ SKF.

Срок службы винтового блока
составляет 20 000 часов



Радиатор из алюминиевого листа
спроектирован для работы при
экстремальной температуре (до 55°C).
Никакие осадки или жара не помешают
работе компрессора

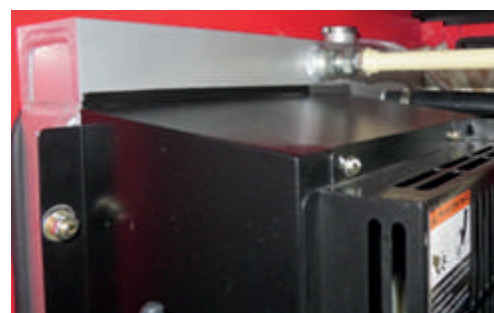

Все дополнительные вопросы
Вы всегда можете уточнить у Вашего
персонального специалиста:

ПРЕИМУЩЕСТВА

Встроенная сетка гарантированно защитит топливный бак от засоренности

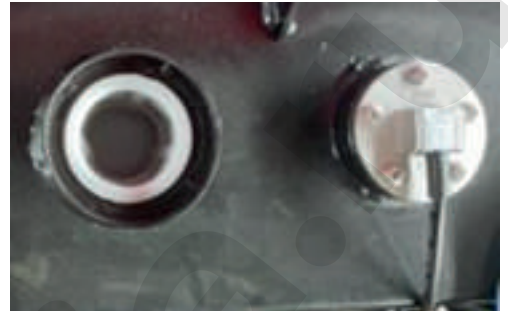

Кожух закрытого типа исключает попадание осадков в систему. Есть прочная рама для погрузки-разгрузки



Удобная заливная горловина топливного бака с отдельной дверцей



Внутреннее LED освещение для максимального удобства при обслуживании



Все дополнительные вопросы
Вы всегда можете уточнить у Вашего
персонального специалиста:

ПРЕИМУЩЕСТВА

Панель управления защищена отдельной просматриваемой дверцей. Информативный электронный блок управления. Также имеются механические датчики давления и уровня топлива



В стандартной комплектации установлен дизельный подогреватель охлаждающей жидкости (ПЖД) для быстрого разогрева мотора в зимний период



Распашные двери без газлифтов. Вариант, на практике продемонстрировавший долговечность и надежность. Проверено годами эксплуатации дизельных компрессоров в арендном парке



Наличие шумопоглощающих панелей по всей внутренней части кожуха снижает уровень шума до минимальных значений



Все дополнительные вопросы
Вы всегда можете уточнить у Вашего
персонального специалиста:

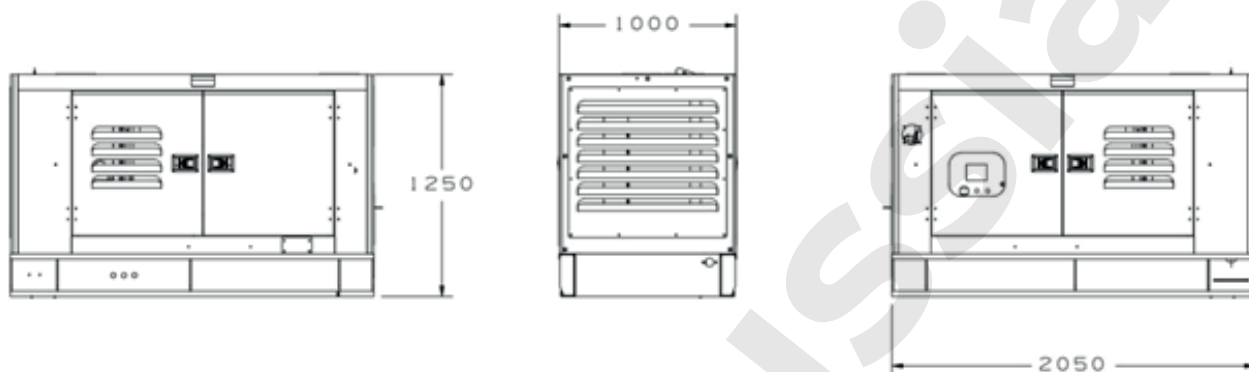

Адреса офисов:

450078, г. Уфа, ул. Революционная, 154/1

143985, г. Москва, Балашиха, мкр. Савино, ул. Промышленная, 37

620075, г. Екатеринбург, Европейская, 74

Тел.: 8 (800) 302-35-20

baysar-russia.ru

E-mail: info@baysar-russia.ru

Все дополнительные вопросы
Вы всегда можете уточнить у Вашего
персонального специалиста: